

OBNOVA DŽAMIJE FERHADIIJE

Povratak banjalučke Ljepotice

PRIPREMIO:
Branko Nadilo

Ferhadija se znatno razlikovala od sličnih islamskih sakralnih građevina tzv. istanbulskog stila jer je bila tlocrtno znatno razvijenija s višekupnim natkrivenim sustavom

U ovoj smo rubrici pokušali predstaviti neka važnija inozemna gradilišta ili građevine. Sada predstavljamo gradilište jedne džamije, zapravo njezinu faksimilnu obnovu u nedalekoj Banjoj Luci, u susjednoj Bosni. Za to je mnogo razloga, a posebno je važno da je džamija izniman spomenik graditeljske baštine, što njezino rušenje i obnova rječitro svjedoče o razmjerima zla na prostorima bivše Jugoslavije, ali i što je njezin nastanak višestruko povezan s hrvatskom obranom pred osmanlijskim nadiranjima. Naime Ferhadija je ime dobila po Ferhad-paši Sokoloviću koji je nakon bitke kod potoka Radonje pokraj Budačkog 1575., u kojoj je smrtno stradao zapovjednik hrvatske i kranjske vojske Herbert Auersperg, zarobio njegova sina Wolfa Engelberta. Za otkup je prema svjedočenju turskog povjesničara Ibrahima Pečevije dobio 30.000 dukata i od toga je u Banjoj Luci podigao džamiju, pučku vjersku školu (*mekteb*), sahat-kulu,

fontanu (*šedrvan* ili *šadrvan*), gradski vodovod, kaldrmu za glavnu ulicu te dva mosta – kameni preko potoka Crkvine (Crkvene) i drveni preko rijeke Vrbasa.

Za otkup je zarobljenog plemića na ratištu u Hrvatskoj Ferhad-paša dobio 30.000 dukata i od toga u Banjoj Luci podigao džamiju i mnoge druge sadržaje

Dvojbe oko podataka

Iako su podaci o gradnji i rušenju banjalučke džamije Ferhadije relativno poznati, valja odmah reći da je prikupljanje bilo povezano s brojnim nedoumicama. Naime i u Sarajevu postoji džamija Ferhadija, ali nju je 1562. izgradio Ferhad-beg Vuković-Desisalić koji je bio sandžak-beg kliški, pakrački i bosanski. Također

u središtu Sarajeva postoji i ulica Ferhadija, negdašnja Ulica Vase Miskina (poznata po masakru u redu za kruh početkom opsade Sarajeva – 27. svibnja 1992.) kojoj je vraćeno prijašnje ime. Moguće su zabune bile uzrokovane činjenicom što je i sarajevska džamija oštećena tijekom opsade te

što je nedavno započela rekonstrukcija dijele ulice Ferhadija.

Manji se problem odnosio na točno ime Ferhad-paše Sokolovića. Naime u brojnim bosanskim izvorima, ali i u engleskim i drugim svjetskim napisima, njegovo se ime navodi kao Ferhat. Trebalo je stoga otkriti točan naziv jer sva tradicionalna muslimanska imena imaju neko značenje. Tako Ferhat (iako ponegdje stoji da su oba oblika isto značnice) na arapskom znači radost i veselje (naš bi naziv bio Veseljko), a Ferhad onaj koji pobjeđuje (Viktor), ali ujedno i bistar. Dvojba je uspješno razriješena zahvaljujući turskim izvorima, ali i izvorima iz Islamske zajednice Bosne i Hercegovine.



Središte Banje Luke na satelitskoj snimci s označenim položajem Ferhadije

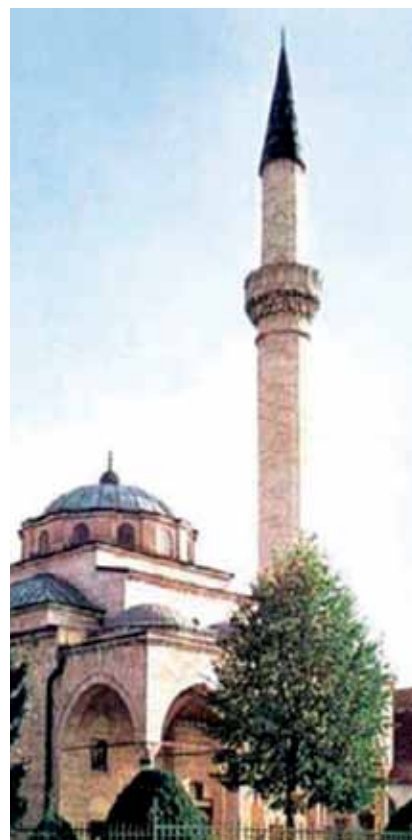

Jedna od sačuvanih fotografija Ferhadije

Mnogo je većih problema bilo što u mnogim napisima stoji da je Ferhadija prije rušenja bila pod zaštitom UNESCO-a, ali za to nema potvrde u popisima WHC-a (World Heritage Centre – Centra svjetske baštine). Štoviše, čini se da u negdašnjoj Jugoslaviji to nije bila ni jedna građevina u Bosni i Hercegovini, a danas su pod zaštitom UNESCO-a Stari most u Mostaru (od 2005.) i Most Mehmed-paše Sokolovića u Višegradu (od 2007.). Možda je Ferhadija zbog ratnih opasnosti bila pod nekim vidom zaštite UNESCO-a, poput Starog mosta u Mostaru u čiju se obnovu i uključila ta međunarodna organizacija (što s Ferhadijom nije slučaj), ali se vjerojatnije radi o jednoj nekritički iznesenoj činjenici koja se potom stalno ponavlja. Ferhadija se ipak obnavlja prema najstrožim zahtjevima za čuvanje i obnovu graditeljske baštine pa će nakon obnove vjerojatno brzo doći na Popis svjetske graditeljske baštine.

Ferhadija se obnavlja prema najstrožim zahtjevima za čuvanje graditeljske baštine pa će vjerojatno nakon obnove doći pod zaštitu UNESCO-a

Najviše je muke bilo s predrasudama vezanim uz podrijetlo Mehmed-paše Sokolovića, najpoznatijega i najuspješnijega turskoga velikog vezira (odgovara današnjem premijeru), ali i bratića Ferhad-paše. Naime mnogi srpski izvori bezrezervno tvrde da je slavni Memmet-paša pomogao u obnavljanju Pečke patrijaršije, štoviše da se tako odužio rodnom kraju. Čak se navodi da je prvi patrijarh obnovljene patrijaršije Makarije bio rođeni brat Mehmed-paše, za što uz prezime imaju i neke posredne potvrde u mletačkim izvorima. Zato i današnja ulica pokraj srušene džamije umjesto Ferhad-paše nosi ime Patrijarha Makarija Sokolovića. Zna se da je Mehmed Sokolović rođen 1505. ili 1506. u selu Sokolovići pokraj Rudog u istočnoj Bosni i odveden s petnaestak godina u tzv. "danku u krvi"

(tur. *devşirm*) u Istanbul. Školovao se u elitnoj školi u turskom gradu Edirne (zvanom i Jedrene) i onda je primljen na dvor sultana Sulejmana I. Veličanstvenog (1495.-1566.). Mladi je Mehmed kao okretan dvorjanin brzo napredovao pa je već 1543. bio zapovjednik dvorske straže, a nakon smrti admirala Hajrudina Barbarose i zapovjednik mornarice. Bio je i guverner (*beglerbeg*) Rumelije, a potom treći i drugi vezir sve do 1565. kada je imenovan velikim vezir. Godinu je dana poslije pod Sigetom umro Sulejman Veličanstveni, a njegovu je smrt veliki vezir uspješno tajio tri tjedna sve dok u Beogradu nije uspio ustoličiti Selima II., inače oca njegove žene Ismihan.



Veliki vezir Mehmed-paša Sokolović

Svi se turski i inozemni povjesničari slažu da je Mehmed-paša Sokolović bio stvarni vladar Otomanskog Carstva na njegovu vrhuncu, posebno za sultana Selima II. koji baš i nije mario za državničke poslove. Bio je veliki vezir nešto više od 14 godina, a služio je tri cara, pa ga stoga mnogi, ali i zbog državničke mudrosti i uspješnosti, uspoređuju s Ottom von Bismarckom, prvim kancelarom Njemačkog Carstva (1871.-1890.). Slavnog je velikog vezira ubio neki poremećeni derviš iz Bosne 1579., a moguće je da je to bio čin zavjere ili osvete.

Osim što je uspješno učvrstio i razvio političku vojnu moć Otomanskog Carstva, posvuda je vlastitim novcem podizao javne građevine i zadužbine, a najčešće je surađivao sa slavnim turskim graditeljima Mimarom Sinanom Kodžom (1489.-1588.) koji je za života izgradio više od 300 građevina. Gradio je i džamije po cijelom Carstvu, čak i u rodnim Sokolovićima. Na Balkanu je izgradio više mostova, a najpoznatiji je već spomenuti na Drini kod Višegrada. "Danak u krvi", zapravo odvođenje muške djece kao vid redovitog poreza svakih nekoliko godina, uveden je 1420. i odnosio se samo na nemuslimansku djecu, najčešće u balkanskim zemljama. Tom su se običaju, ukinutom krajem 17. st., zbog nesuglasja s islamom mnogi protivili, no provodio se samo po zabačenim selima jer su bili izuzeti gradovi, probalje s otocima, obitelji s jednim djetetom i Židovi. Uveden je ponajprije zbog nedostatka vojno sposobnih muškaraca u naglo naraslom Carstvu. Najčešće su odvođena djeca od osam do deset godina, ali i starija (zvali su ih *adžami-oglan* – strana djeca), koja su prolazila strogu vjersku i vojnu obuku. Glavnina ih je završavala u stalnoj janjičarskoj vojsci, podređenoj izravno sultanu, ali najnadareniji su odvođeni na carski dvor te pripremani za upravne, diplomatske i vojne dužnosti.

Mnogi su postigli najviše vojne i upravne funkcije, a neki su bili i veliki veziri. Među njima je bilo najviše Albanaca i Srba (čak i Hrvata), ali valja istaknuti da je najveći dio (ako ne i svi) od onih što ih Srbi svojataju bio iz Bosne i Hercegovine.

Srpski izvori tvrde da je izvorno ime Mehmed-paše bilo Bajo ili Bajica, da mu se otac zvao Dimitrije, a majka Mara i da su nosili prezime Nenadić te čak navode da se prije odvođenja u Istanbul školovao u manastiru Mileševa. Iako mu pripisuju zasluge za obnavljanje Pečke patrijaršije, zamjeraju mu i da je potaknuo snažnu islamizaciju u gornjem Podrinju. Upravo to, ali i sve ostalo, u posljednje vrijeme osporavaju neki bošnjački autori, tumačeći da je na tom području uz glavne putove islamizacija započela

još prije pada Bosne, čak 120 godina prije pojave Mehmed-paše. Štoviše iz tog su kraja već prije neki Sokolovići putem *adžami-ogšana* napravili karijeru u Carstvu, poput Deli Husrev-bega krajem 15. i početkom 16. st.

Poznato je da je Mehmed-paša u Istanbul doveo sve svoje najbliže rođake i da su mu i sestra i otac prešli na islam. Bila su dovedena i braća koja su se međutim brzo razboljela i umrla. I stric je vrlo rano prihvatio islam, čini se i bez *adžami-ogšana*, tako da mu se ne zna ni prijašnje ime. Zvao se Rustembeg Sokolović, a imao je tri sina, od koji je najmlađi Ferhad-paša, graditelj Ferhadije. Stoga Mehmed-paši Makarije nije mogao biti bliski rod, možda samo daljnji rođak, a najvjerojatnije uopće nisu bili rodbinski povezani. Mehmed-paša je bio dokazan, predan i savjestan turski političar te istinski islamski vjernik, a sve što je radio činio je u interesu Otomanskog Carstva. A ako je i sudjelovao u donošenju odluke o obnavljanju Pečke patrijaršije, iako je tada bio tek treći vezir, činio je to samo zbog političkih protibitaka Carevine.

Nagađati o pravoslavnom ili katoličkom podrijetlu Mehmed-paše Šokolovića sasvim je uzaludno iako možda potječe od bosanskih krstjana ili bogumila

Sokolovići islamske vjere potječu naime iz istoimenog plemena ili roda koji se prostire na od Glasinca do Drine i Lima. Ostali Sokolovići u Bosni i južnoj Srbiji potječu od imena Sokol koje je bilo često u Srbiji i Bugarskoj, a čini se da su tako nastali i brojni Sokolovići u Hrvatskoj. Stoga najčešće nisu ni u kakvom srodstvu, baš kao što to nisu ni raznorazni Petrovići, Pavlovići ili Nikolići. Osim toga, u 16. st. ni u Bosni ni u Srbiji nije bilo prezimena, a pojedinci su nadimak ili prezime dobivali ili po ocu ili po kraju iz kojega potječu. Ni svi Sokolovići iz gornjeg Podrinja vjerojatno nisu međusobno bili u rodu, uostalom čak se Mehmed-paša navodno prezivao

Nenadić. Oni su prije prijelaza na islam sasvim sigurno bili kršćani, ali nagađati jesu li bili pravoslavci ili katolici sasvim je proizvoljno i uzaludno, posebno zato što na tom području nije bila sadašnja demografska slika. A suđeci po spremnosti prihvatanja islama najvjerojatnije su bili bosanski krstjani (bogumili).

Napomene o podrijetlu jednoga od najvećih i najslavnijih turskih političara bila je potrebna za neobičan i dvojben odnos srpske javnosti i Srba uopće prema prošlosti i vremenu kada su bili u bliskim dodirima s Turcima. Primjerice, svojata se i proglašava Srbinom jedan Mehmed-paša Sokolović zato što je bio najbolji i najcjjenjeniji, a istodobno se nemilosrdno uništavaju svi tragovi koji svjedoče o turskoj prošlosti. Tako su nekad u Beogradu, prema svjedočenju Evlije Čelebije, bile čak 273 džamije, a sačuvana je samo jedna (Bajrakli džamija), a i ta je neko vrijeme za austrijske uprave bila katolička crkva. Iracionalna je mržnja učinila da je tijekom rata u Bosni i Hercegovini srušeno 614 džamija, 218 ostalih islamskih bogomolja (*mesdžida*), 69 *mekteba*, a ubijen je i 61 imam. Upravo je stoga 7. svibnja, dan rušenja Ferhadije u Banja Luci, proglašen Danom džamija u toj susjednoj državi.

Ferhad-paša i gradnja džamije

Kada smo isticali višestruke hrvatske veze s Ferhadijom, mislili smo ponajprije na Ferhad-pašu Sokolovića koji je 1566. imenovan kliškim sandžak-begom te opsjedao Zadar i zauzeo Zemunik, Karin, Nadin i druge utvrde Ravnih kotara. Nekoliko je godina poslije kod Ivanića zajedno sa Sinan-begom Hercegovačkim porazio



Prikaz Hrvatske i Bosanskog pašaluka početkom 17. st.

veliku vojsku koju je vodio zagrebački kanonik Franjo Filipović. Pritom je kanonik zarobljen i odveden u Istanbul gdje je prešao na islam i poslije je kao Mehmed-beg nanio mnogo nevolja stanovništvu hrvatske Krajine. Od njega navodno potječu svi bosanski begovi Filipovići, a možda i svi Filipovići islamske vjere.

Ferhad-paša je 1574. postao bosanski sandžak-beg i sjedište je preselio iz Travnika u Banju Luku. Pod njegovom je komandom okupirano gotovo cijelo područje između Une i Kupe, ali osim utvrde Budački zauzeo je Cazin i Bužim, a zatim Podzvizd, obje Kladuše, Šturlić, Ostrožac, Ajtić-grad, Pečigrad, Sračice i Zrin. Iako su Cazin, Zrin i Bužim bili nakratko vraćeni, Ferhad-paša ih je odmah uspio vratiti. Pritom je tijekom zime, što inače nije bio turski običaj, peti put opsjedao i Gvozdansko, utvrdu nedaleko Une koju je branilo pedesetak hrvatskih vojnika te 250 rudara sa ženama i djecom. Obrana je Gvozdanskog vjerojatno najslavnije poglavlje bogate hrvatske vojne povijesti jer su se branitelji, unatoč nedostatku streljiva, hrane i ogrjeva, hrabro držali puna tri mjeseca. Kada je ujutro 13. siječnja 1578. turska vojska konačno ušla u tvrđavu, zatekla je sve mrtve i smrznute branitelje. Navodno je i sam Ferhad-paša bio potresen pa je naredio katolički pogrebni obred, a okolno je stanovništvo oslobodio uobičajenog poreza.



Portret Ferhad-paše Sokolovića

Kada je turska vojska konačno ušla u Gvozdansko, zatekla je sve mrtve i smrznute branitelje, a to je potreslo i Ferhad-pašu koji je naredio katolički pogrebni obred

Jedini je to sličan slučaj u suvremenoj europskoj povijesti, a u svijetu ih je zabilježeno tek nekoliko. Naime u mnogim su opkoljenim utvrdama stradali svi branitelji, ali najčešće tako što su ih poubijali osvajači, pa su to zapravo bili pravi pokolji. Ostale su braniteljske posade ili odoljele opsadi ili se predavale u bezizlaznoj situaciji. Zato se među obrane do posljednjeg živog branitelja ne može svrstati ni razvikani Alamo (gdje je naredba bila da se ne uzimaju zarobljenici), ali ni samoubilački juriši iz utvrde na mnogo jačeg neprijatelja. U svijetu je najpoznatiji slučaj obrana Herodotove palače Masade u rimskoj opsadi 73. godine. Posebna je zanimljivost da je na prostoru Hrvatske zabilježena još jedna takva herojska obrana, čak i najstarija poznata uopće, u obrani Nezakcija od strane Histra pred Rimljanima 177. pr. Kr., a o tome smo svojedobno i pisali (*Građevinar*, br. 4., 2010.).



Ostaci tvrđave Gvozdansko na Banovini



Zračni snimak središta Banje Luke s naznačenim položajem Ferhadije

Inače je od 1580. Ferhad-paša Sokolović bio prvi *beglerbeg* Bosanskog pašaluka (tada je i postao paša), a od 1588. i namjesnik Budimskog pašaluka. Tamo je 1590. poput svog rođaka Mehmed-paše stradao u atentatu, a pokopan je u *turbetu* (mauzoleju) uz Ferhadiju u Banjoj Luci.

Banja Luka je vrlo staro naselje s tragovima života iz prapovijesti i ilirskog

razdoblja, a pronađeni su i brojni tragovi rimske nazočnosti. Hrvati su u to područje stigli od 7. do 9. st., a u srednjem vijeku, kada je sadašnja Banja Luka bila u sastavu najprije Hrvatskog, a potom Hrvatsko-ugarskog Kraljevstva, osnovan je na Vrbasu, na ušću Vrbanje, Vrbaski (Vrbaški) Grad. U 14. i 15. st. uglavnom je u sastavu Bosanskog Kraljevstva, a početkom 15. st. u

vlasti je moćnog plemića Hrvoja Vučića Hrvatinića, a iz tog razdoblja potječe i sadašnje ime. Padom Bosne pod Turke 1463. Banja Luka je u sastavu Hrvatske kao dio Jajačke banovine, čijim padom 1528. ulazi u sastav Otomanskog Carstva. Pod turskom je vlašću sve do 1878. i protektorata od strane Austro-Ugarske Monarhije. Potom je u sastavu obje Jugoslavije, da bi danas bila u sastavu samostalne Bosne i Hercegovine, a praktički je upravno središte jednog od entiteta – Republike Srpske.

Podrijetlo se imena grada dvojako tumači. Prema jednom tumačenju "banja" potječe od arhaičnog oblika pridjeva "ban", a prema drugom od latinske riječi "bagnare" (tal. "bagnò") koja znači kupati se. Za riječ "luka" i u jednom i u drugom tumačenju nema dvojbe jer je to, također arhaični, naziv za "livadu". Vjerojatno je objašnjenje povezano s kupanjem bliže istini, posebno stoga što u Gornjem Šeheru (inače prvom turskom dijelu grada) postoje izdašni topli izvori, a grad se i razvio na prostoru gdje se Vrbas iz planinske pretvara u ravninačarsku rijeku.

Utemeljitelj suvremene Banje Luke upravo je Ferhad-paša Sokolović koji je na lijevoj obali Vrbasa u Donjem Šeheru u desetak godina podigao 216 javnih građevina

Utemeljitelj je suvremene Banje Luke upravo Ferhad-paša Sokolović kojemu je brdima stiješnjeni Gornji Šeher na desnoj obali Vrbasa bio nedovoljan za dalji urbani razvitak. Stoga je uzvodno na lijevoj obali kao novo banjalučko središte utemeljio Donji Šeher, gdje je do ušća potoka Crkvine u desetak godina podigao ukupno 216 javnih građevina. Najprije je u staroj gradinskoj, rimskoj i srednjovjekovnoj utvrdi Kastel uredio arsenal (*tophanu*), a potom često spominjanu Ferhadiju. Od ostalih građevina valja istaknuti karavansku postaju (*karavan-sara*), dvor (*sara*) za bosanske namjesnike, hambare za žito

te novu *čaršiju* (komercijalno središte) s gotovo 200 zanatskih i trgovačkih dućana. Valja međutim istaknuti da je Ferhad-paša izgradio mnogo javnih građevina i u drugim krajevima, poput džamije u tvrđavi Zemunik, *mekteba* u Vrani, kupališta (*hamama*) u Kostajnici te svratišta (*hanova*) u Livnu, Ravnom, Svinjaru i sl. Posebnom je zakladnicom (*vakufnamom*) iz 1587. još osigurao novac za gradnju zidanog *bezistana*, više škole (*medrese*), prekrivanje *karavan-saraja* olovom i kamene stupove pod mostom na Vrbasu.

Nastanak i sadržaji Ferhadije

Ferhadija je smještena na prostranoj terasi između tvrđave Kastel i Vrbasa, potoka Crkvine, tržnice i glavne gradske prometnice, negdašnjega Carskog drumca. Sastoji se od džamije, ograđenog dvorišta, *harema* (od arap. haram = zabranjen i svet, ovdje u značenju groblja), *šedrvana* i *turbeta*.



Sačuvana fotografija Ferhadije (pogled sa sjevera)

Ferhadija se znatno razlikovala od sličnih islamskih džamija koje su se gradile na okupiranim europskim posjedima jer je bila tlocrtno razvijenija i s više kupola

Džamija se znatno razlikovala od sličnih islamskih sakralnih građevina tzv. istanbulskog stila koje su se od 16. do

18. st. gradile na okupiranim europskim posjedima (jedna kupola nad cijelim molitvenim prostorom, a tri manje u prostoru trijema). Bila je tlocrtno znatno razvijenija s višekupolnim natkrivenim sustavom. U središnji se prostor džamije ulazilo preko otvorenog predvorja s četiri kamena okrugla stupa međusobno povezana lukovima. Predvorje je bilo natkriveno s tri manje kupole, od kojih je srednja bila uzdignuta da istakne ulaz u džamiju, a u sjeverozapadnom su zidu simetrično u odnosu na ulaz bila dva manja *mihriba* (niše okrenute prema Mekki). Unutrašnji je prostor središnjeg dijela bio natkriven kupolom i imao dva proširenja sa strane te uzdignuti prostor s glavnim kamenim i bogato ukrašenim *mihrabom*. Proširenja su natkrivali polusvodovi, *mihrab* polukupola, a kupola je nad središnjim dijelom ležala na uzdignutom tamburu koji je preko pandativa prenosio opterećenje na konstruktivne lukove. Ti su prelomljeni lukovi dijelili središnji prostor od proširenja i *mihrab* od prostora gdje se obavljao *namaz* (klanjanje) i bili su slobodni, a samo je portalni bio oslonjen na zid. Da bi se izbjegla elipsoidna i dobila prava kružna kupola, lukovi uz *mihrab* i portalni zid iznad tjemernih dijelova dobili su manje konzolne istake. Na kupoli se nalazilo 12 prozora i još pet na polukupoli koji su ulazili i u zakrivljene dijelove kupole i u polukupole. Kamene su tranzene (poslije drvene) bile zastakljene raznobojnim staklom. Dobro su osvijetljenosti i iluminaciji pridonosili i prozori s kamenim okvirima u donjim dijelovima zidova kojih je bilo 10 uz dvije niše. U interijeru džamije valja još istaknuti *minber* (propovjedaonicu) koji je bio izrađen od kamena, a sastojao se od stubišta, ulaznog dijela od crvenog mramora i baldahina. Džamija je imala i drveni *mahfil* (balkon – prostor za žene) koji je bio oslonjen dijelom na ulazni zid te na sjeveroistočni zid i pet mramornih stupova na drugoj strani. Najreprezentativniji dio džamije bio je ulazni portal koji je imao bogato ukrašen i izvučen okvir od kamene sedre, a vrata su učvršćivali dovratnici koje je povezivao zidani luk. Iznad vrata bila je



Ferhadija – pogled s jugozapada

kamena ploča s uklesanom molitvom iz Kurana, a iznad kameni natpis (*tarih*) s podacima o gradnji i donatoru.

Ferhad-pašina džamija imala je tlocrtne dimenzije 18,33 x 14,47 m, a visina je kupole bila 18,05 m, a po veličini pripada srednje velikim džamijama. Radilo se o nekoj vrsti turskog aršina koji su se s vremenom mijenjali, ali se pretpostavlja da se njihovi odnosi osim standarde gradnje oslanjaju i na metafizička i simbolička značenja, posebno na elementarne simbole – brojeve 3, 4 i 5.

Minaret se nalazio na jugozapadnoj strani i imao je poseban ulaz. Bio je oktogonalan i jednim dijelom vezan uz džamiju, a visina mu je bez *alema* (znaka na vrhu) iznosila 42,7 m.

Valja reći da je ispred sadašnjeg trijema bio izgrađen još jedan niži koji je okruživao džamiju s tri strane. Imao je kosi krov oslonjen na deset kosih stupova, a izgrađen je da se dobije pomoćni prostor za okupljanje vjernika prije molitve, ali i da se džamija svojim gabaritima približi sitnim dućanima čaršije. Taj je vanjski trijem bio širok 4,5 m i u 19. st. zatvoren je ožbukanim zidom s prozorima, a uništen je u bombardiranju Banja Luke 1944. godine. Nikad nije obnovljen, a ostaci su se stupova mogli uočiti sve do rušenja.

Džamija je bila u središtu trokuta od tri *turbeta*. Desno od ulaza bilo je Ferhad-pašino turbe koje je dijelom izlazilo na ulicu, turbe Ferhad-pašinih barjaktara bilo je s prednje strane i blizu ulaza u dvorište, treće, lijevo od džamije bilo je turbe Safi-kadune, Ferhad-pašine unuke koje je izgrađeno znatno poslije. Prije je dvorište džamije bilo opasano zidom na koji su se naslanjale nadstrešnice. Ta je ograda srušena 1884. pa je izgrađena monumentalnija s portalom i česmom, dijelom zidana, a dijelom od kovanog željeza. U dvorištu je bio *šedrvan* s kamenim bazenom i 12 uokrug postavljenih česmi. Voda je dovedena s Pavlovca, s izvora koji se naziva Šadrvan. Iznad bazena bila je ukrasna mreža od kovanog željeza koja je u 19. st. zamijenjena baldahinom s kupolom uklonjenim 1955. godine.

Harem odnosno groblje s *nišanima* nalazio se iza džamije s njezine jugoistočne strane. Valja reći da je u blizini bila dvadesetak metara visoka sahat-kula, najstarija u Bosni i Hercegovini, koju je također izgradio Ferhad-paša Sokolović i koja je isto tako srušena 1993., nedugo nakon Ferhadije. Ferhadija je izgrađena od različitih blokova tzv. "kristalizirane" sedre koja se vadila na nekoliko mjesta u okolici Banje Luke. Blokovi su bili pažljivo klešani i zidani finim

riječnim vapnenim mortom s dodatkom mljevene opeke. Bili su učvršćeni klamfama koje su u kamen učvršćene zalivenim olovom, a dio je visokih dijelova svodova, kupola i nadvoja ozidan laganom turskom opekom – *tuglom*. Također je dio konstrukcije bio ojačan drvenim gređicama (*hatulama*) i željeznim zategama. Zidovi su bili vrlo masivni, i do 120 cm, a slično su bili građeni i ostali sadržaji, s tim što su bili znatno už, primjerice na minaretu do 50 cm, a s visinom su se i smanjivali. Valja reći da su temelji svih građevina zbog

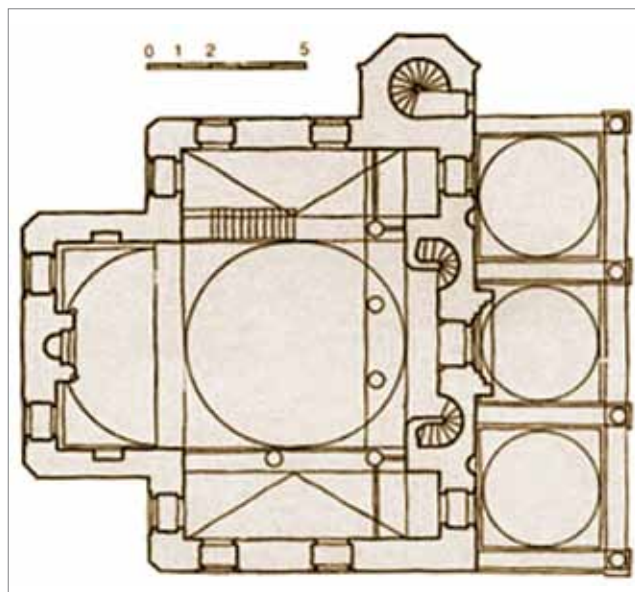

Tlocrt džamije

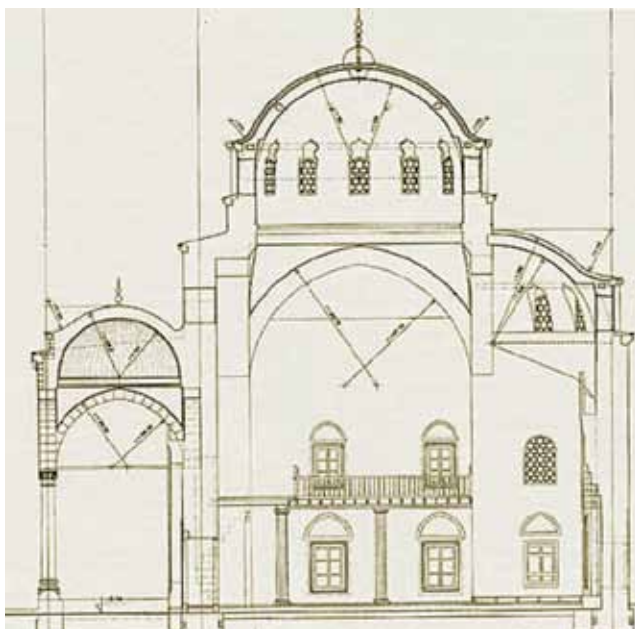

Uzdužni presjek kroz džamiju

glinovite podloge bili ojačani hrastovim pilotima.

Džamija je izgrađena od različitih blokova sedre koji su pažljivo klesani i zidani finim riječnim vapnenim mortom s dodatkom mljevene opeke

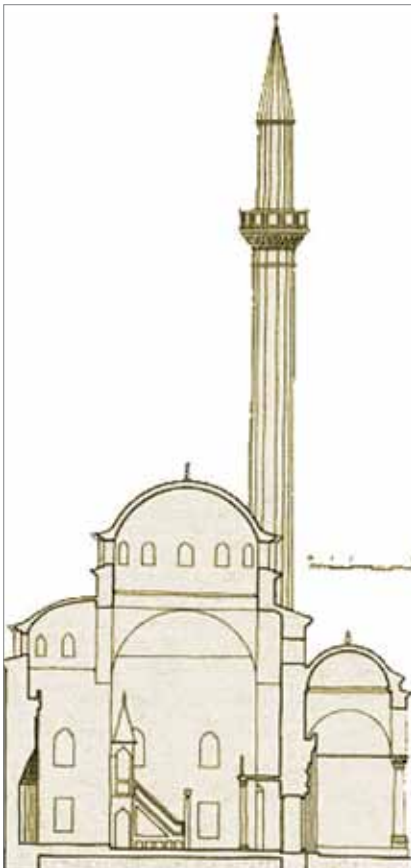

Poprečni presjek kroz građevinu

Čini se da je izvedba cijele građevine, koja je prema natpisu završena 1587., bila povjerena graditeljima i majstorima iz Istanbula, a vjerojatno su bili uključeni i kamenoklesari iz Dubrovnika i ostalih primorskih krajeva jer se Ferhad-paša s njihovim umijećem susretao u građenju javnih građevina u zadarskom zaleđu. Arhitekt i profesor Džemal Čelić (jedan od projektanata zagrebačke džamije) još je 1968. zaključio da je organizator i voditelj radova bio doveden iz Istanbula, iz škole Mimara Sinana i da se radilo o jednom od najsposobni-

jih učenika. Potom je 1984. povjesničar umjetnosti Andrej Andrejević zaključio da je Ferhadija vrlo slična džamiji Muradiji u turskom gradu Manisi pokraj Izmir-a koja je izgrađena 1585., šest godina poslije. Kako se zna da je tu zadužbinu sultana Murata III. gradio upravo Mimar Sinan, to upućuje da je Ferhadija upravo nastala u njegovu ateljeu. To je sasvim moguće posebno i stoga što je džamija koju je financirao Mehmet-paša Sokolović na Zlatnom rogu u Istanbulu zapravo umanjena verzija naknadne Selimije u gradu Edirne, a obje je gradio Mimar Sinan. Također je Ferhad-paša mogao preko svog rođaka vrlo lako doći do najslavnijega turskog graditelja koji je bio i osobni prijatelj velikog vezira.



Unutrašnjost kupole

Valja reći da je džamija tijekom više od četiri stoljeća postojanja doživjela znat-

ne promjene i obnove. Tako je 1737. stradala u požaru, a 1917. skinut joj je krovni pokrivač od olova koji je Austro-Ugarska upotrijebila za vojne svrhe. Džamija je, rekli smo već, 1944. stradala u bombardiranju, a obnova je trajala od 1951. do 1954. Potom su 1959. i 1960. završeni radovi na konstrukcijskoj obnovi trijema i turbeta, a 1969. Ferhadija je stradala u ondašnjem katastrofalnom potresu kad je dio minareta pao na kupolu i teško je oštetio. U sanaciji su potom izvedeni armiranobetonski serklaži oko središnje kupole i malih kupola. Na kraju je 1989. izvedena konstrukcijska sanacija cijele građevine koju je vodio Stane Ribnikar, dipl. ing. građ., i tada su injektiranjem ojačani zidovi. Te su posljednje sanacije bile dobra podloga za projekt temeljite obnove.

Rušenje džamije i problemi s obnovom

Prvi napad na Feradiju zbio se još krajem veljače 1992. kada je iz automobila na Ferhad-pašino turbe bačena eksplozivna naprava od koje je oštećen zid i popucala stakla na turbetu i na džamiji. Također je početkom ožujka 1993. grupa pijanih četnika pokušala usred dana nadomak džamije zaklati muftiju u mirovini hadži-hafiza Mehmeda ef. Zahirovića, a spasili su ga također naoružani četnici. No sve je započelo 6. svibnja 1993. kada su Srbi u Banjoj Luci slavili Đurđevdan, a



Jedna od rijetkih sačuvanih fotografija interijera

Očevici tvrde da je policija blokirala sve okolne ulice i da je Ferhadija srušena tolikom količinom eksploziva da su bojali kao da je eksplodiralo skladište municije



Ruševine minirane džamije



Ruševina je vrlo brzo raščišćena



Dugo je ovako izgledalo mjesto na kojem je bila Ferhadija

iz iskustva se znalo da su nakon takvih slavlja podgrijanih alkoholom uvijek bili pripravnici na svakakve rabote. Očevici iz susjedstva pričaju da je oko 23 sata navečer policija blokirala sve okolne ulice i da su se uokolo čuli vojni kamioni. Ferhadija je srušena velikom količinom eksploziva pa su mnogi koje je probudio prasak bili uvjereni da je eksplodiralo neko skladište municije. Očito je to bio posao profesionalaca koji su točno znali gdje i koliko eksploziva treba staviti, posebno stoga što su godinu dana prije kada je minirana džamija Aladža u Foči bile srušene mnoge okolne zgrade. Iste je večeri srušena i nedaleka Arnaudija koju je 1595. izgradio Mehmed efendija, defterdar (rizničar) Boscanskog pašaluka. U sljedeća su tri mjeseca srušene sve preostale od ukupno 16 banjalučkih džamija. Sutradan su se oko ruševine okupili mnogi građani, ali policija nije nikomu dozvoljavala da se približi. Uostalom odmah su kamioni i buldožeri počeli raščišćavati ostatke džamije i odvoziti ih u nepoznatom pravcu. Dan poslije je srušeno sve što je još stajalo, a u rujnu su iste godine srušeni ostaci groblja i ograde, da bi 16. listopada 1996. bile posječene topole i uklonjeni svi tragovi negdašnjih građevina. Godinu dana potom povučene kosti i lubanje iz groblja i odvezeni su na smetlište.

Za rušenje je uporabljena besmislena službena verzija kao i u nekim drugim slučajevima: Ferhadiju (i ostale džamije dakako) srušili su ekstremni muslimani da bi pokazali što su sve Srbi spremni učiniti. No nakon nekoliko mjeseci organizirana je jedna izložba (*Banja Luka – središte Vrbanske bano-*

vine 1929.-1941.) koja je bila rječitija od bilo kakvih istraga ili teorija. Među brojnim fotografijama iz dijela prve polovine 20. st. ne samo da nije bilo Ferhadije nego ni jedne druge banjalučke džamije.

Početak 1994. bilo je odlučeno da se izradi novi urbanistički plan cijeloga područja i zabranjena je bilo kakva gradnja, čak su i geodeti počeli premjeravati građevnu lokaciju radi probijanja ulice. Krajem 1996. na vlasničkim izvodima banjalučke općine više nije bilo ni Ferhadije, ni groblja ni okolnih zgrada. Ipak su predstavnici međunarodne zajednice uspjeli spriječiti namjeravano rušenje obližnje zgrade Islamske zajednice, ali je bilo mnogo problema oko pokopa u *haremu* džamije preminulog muftije Halilovića koji je svojedobno jedva preživio. Potom je 1999. Dom za ljudska prava, sudsko tijelo sastavljeno prema Daytonskom mirovnim sporazumu od predstavnika međunarodne zajednice i predstavnika entiteta, donio je odluku u sporu Islamske zajednice protiv Republike Srpske (s 11 glasova za i 2 protiv, dakako iz Republike Srpske) kojom je utvrdilo diskriminaciju vjerskih sloboda i slobodnog raspolaganja imovinom pripadnika Islamske zajednice i naredilo izdavanje dozvola za obnovu sedam srušenih džamija, uključujući i Ferhadiju.

Naime među Srbima u Republici Srpskoj, ali i u obližnjoj Srbiji, postojali su oni koji su tvrdili da iako Daytonski sporazum predviđa čuvanje nacionalnih interesa, džamije ne treba obnavljati jer nisu nacionalni spomenik ni jednog od triju naroda u Bosni i Hercegovini, već spomenik turskih osvajača. Drugi su smatrali da

džamije nije trebalo rušiti, ali da ih, kad su već srušene, ne treba ni obnavljati. Treći su zastupali stajalište da ih treba obnoviti, ali da s tim ipak valja pričekati. Islamskoj se zajednici nudilo da džamiju obnovi, ali ne na njezinu negdašnjem mjestu već na periferiji, a mnogi su smatrali da je uporno inzistiranje na obnovi Ferhadije zapravo samo političko provociranje. Ipak nakon mnogo natezanja, čak i smjenjivanja ondašnjega gradonačelnika od strane visokog predstavnika Europske Unije, 27. ožujka 2001., gotovo dvije godine nakon sudske odluke, izdana je urbanistička dozvola za obnovu Ferhadije.

Na polaganju kamena temeljca razjareni su srpski demonstranti kamenovali i tukli sudionike svečanosti pa su mnogi ozlijeđeni, a jedan je od ozlijeđenih i preminuo

Donacijama su prikupljena određena financijska sredstva, a svoj je prilog dala i Republika Srpska. Na godišnjicu rušenja džamije, 7. svibnja 2001., održana je svečanost polaganja kamena temeljca za novu džamiju. Tom je prigodom 4000 razjarenih srpskih demonstranata kamenovalo i tuklo tristotinjak sudionika svečanosti. Mnogi su s ozljedama završili u bolnici, a Murat Banić, jedan od ozlijeđenih, preminuo je 26. svibnja. Navodno su tijekom nekontroliranog prosvjeda lakše ozlijeđeni reis-i-ulema Mustafa Cerić i banjalučki biskup Franjo Komarica. Kamen je temeljac poslije položen u tajnosti, a obnovu prate i podržavaju mnogi domaći i strani graditeljski stručnjaci.

Obnova džamije

Obnova Ferhadije u Banjoj Luci radi se prema interdisciplinarnoj studiji o principima i metodološkim postupcima koju je izradio Centar za studije i istraživanje Arhitektonskog fakulteta u Sarajevu, a vodio ju je prof. dr. sc. Muhamed Hamidović, glavni projektant obnove cijelog kompleksa. U izradu su studije,



Fragmenti pronađeni na odlagalištu otpada Ramići

između ostalih, bili uključeni prof. dr. sc. Sabira Husedžinović, prof. dr. sc. Ismet Tahirović, doc. dr. sc. Amir Čaušević, mr. sc. Mirsad Hadžirović i mr. sc. Neriman Rustempašić, sve arhitekti i građevinski inženjeri s Arhitektonskog fakulteta. U izradi studije i projekta sudjelovao je Centar za naslijeđe Bosne i Hercegovine koji je stavio na uvid i kopiranje plansku dokumentaciju, a Centar za islamsku arhitekturu ustupio je cjelokupnu plansku dokumentaciju. Određenu su dokumentaciju otprije posjedovali profesori Husendžinović, Tahirović i Hamidović, a znatno su pomogli i Zorica Čubrović iz Zavoda za zaštitu spomenika Crne Gore

iz Kotora koja je radila na utvrđivanju oštećenja nakon potresa te projektna dokumentacija slovenskoga građevinskog inženjera Stane Ribnikara koji je radio na konstrukcijskoj sanaciji. Nešto je crteža i konstrukcijskih detalja pronađeno i u sarajevskoj Univerzitetskoj biblioteci, a sve su to temeljito proanalizirali prof. dr. sc. Ćazim Hadžimešlić i doc. dr. sc. Lemija Akšamija koji su dali i smjernice za unutrašnje uređenje. Valja reći da su svojim savjetima pripomogli i mnogi drugi stručnjaci i poznavatelji. Obnovu vodi Medžlis (odbor) Islamske zajednice Banje Luke kojem je na čelu Kasim Mujčić, a pomažu im banjaluč-

ki muftija Edhem ef. Čamdžić i glavni imam Medžlisa Mirza ef. Spahić. Na čelu je Direktorijata za obnovu direktor Sead Pašić, dipl. ing. građ., svojevrsni voditelj projekta, a glavni je izvođač *Kara-drvo* d.o.o. iz Fojnice.

Na organizaciju i kvalitetu obnove zasad nije bilo nikakvih zamjerki iako se povremeno, čak i od stručnjaka, čuju prigovori što nisu uključeni turski stručnjaci koji u obnavljanju sličnih građevina imaju veliko iskustvo. Zamjera se što nisu uključeni ni klesari iz hrvatskog primorja koji su s turskim stručnjacima iznimno dobro surađivali na obnovi Starog mosta u Mostaru.

Prema provjerenim saznanjima ostaci su džamije pronađeni na odlagalištu otpada, a fragmenti kamene plastike u šljunčari odnosno umjetnom jezeru Karanovac

Pravi su radovi na gradilištu zapravo započeli 2007., a prije toga su provedeni temeljiti istražni radovi na prikupljanju ostataka srušene džamije. Na temelju provjerenih spoznaja 4. listopada 2005. pristupilo se radovima na odlagalištu otpada Ramići, 12 km udaljenoga od Banje Luke. Dozvole su dobivene nakon mukotrpnih pokušaja, velikog angažmana, ali i pomoći razumnih ljudi, vjernika i nekih vladinih organizacija. To se i odužilo, a za taj je pothvat bila potrebna odgovarajuća mehanizacija i stručno vodstvo. Svakodnevno je uz projektante bilo angažirano tridesetak radnika raznih profesija, uključujući vozače kamiona i rukovatelje raznovrsnim građevinskim strojevima.

Prostor je najprije razminiran uz pomoć banjalučkih stručnjaka i pasa tragača, a trebalo je posjeći i gustu šikaru i probiti pristupni put. Fragmenti su se ručno vadili s pomoću *sajli* i grajfera, potom su čišćeni i oprani neagresivnim sredstvima i vodom. Kako su se na tom mjestu odlagali ostaci ostalih srušenih džamija, slijedilo je grupiranje i slaganje prema lokacijama (Ferhadija, Arnaudi-

ja, Gazanferija i dr.), ali i prepoznavanje prema mjestu ugradnje (*mihrab*, zidovi, likovi, minaret i sl.). Svi su fragmenti stručno obilježeni, popisani, snimljeni, a izrađene su i posebne skice koje su predane investitoru i projektantima.

Sav je pronađeni materijal izvagan, a bilo ga je gotovo 800 tona (500 m³), najviše kamena, ali bilo je i ostalog materijala, poput željeza od ograda. Materijal je transportiran na privremeno i ograđeno

odlagalište u mjestu Vrbanja, udaljenom 12 km. Tamo je pažljivo složen, opran ručnim prskalicama pod pritiskom i zaštićen najlonom i daskama. Uslijedila je daljnja obrada, poput mjerenja, skeniranja trodimenzionalnim skenerom, zidanje te suho rezanje i oblikovanje, ali i sortiranje prema dinamici ugradnje. Uz stručnjake je radila i grupa studenata Arhitektonskog fakulteta iz Sarajeva. Pronalaženje ostataka džamija na od-



Šljunčara Karanovac južno od Banje Luke

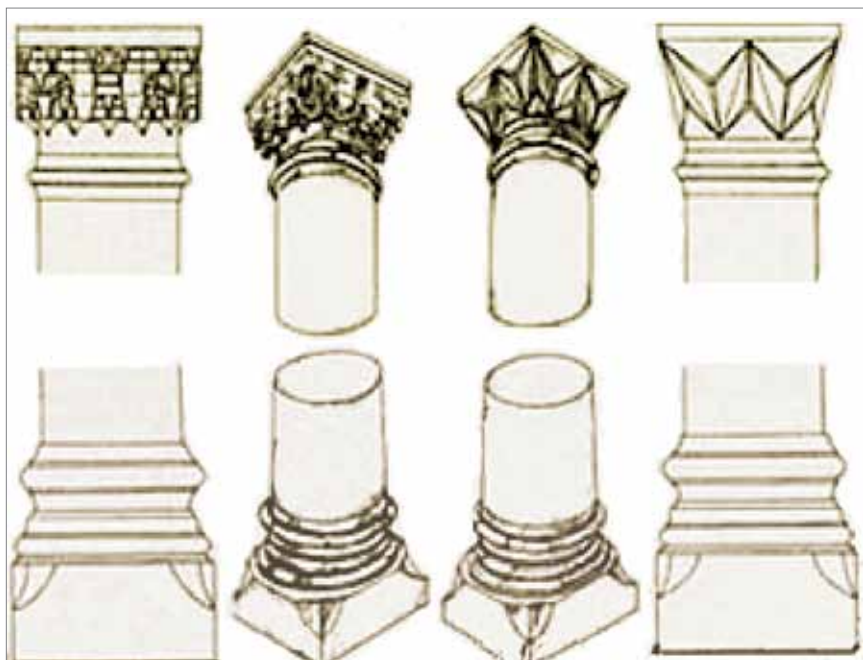

Crteži baza i kapitela stupova

lagalištu u Ramićima trajalo je puna 4 mjeseca, sve do veljače 2006.

Kako unatoč velikoj količini materijala nisu bili pronađeni najvažniji ostaci nužni za cjelovitu obnovu, poput stupova, baza, *šerefa* (balkona na minaretu), vijenaca i sl., nedostajao je nužan uvid u izvorno klesanje i oblikovanje kamene plastike. Sve je to zabrinjavalo sudionike u obnovi jer su postali svjesni da moraju postojati i drugi prostori gdje su odbačeni ostaci uništenih spomenika graditeljske baštine.

Tako je, opet zahvaljujući provjerenim dojavama i spoznajama, u ožujku 2007. počelo istraživanje šljunčare Karanovac, zapravo umjetnog jezera 15 km južno od središta Banje Luke. Bili su uključeni i ronionci iz Banje Luke koji su u 30 dana obavili posao vrlo kvalitetno i profesionalno. Iz dubine od četiri do pet metara uz pomoć mehanizacije, bagera i utovarivača izvađeni fragmenti kamene plastike važni za daljnju obnovu. Za to je također trebalo raskrčiti obalu od šiblja i drveća i probiti poseban prilazni put. Ronionci su pripremali za vađenje ostatke kamenih blokova, teških i do 3 tone, koje su osiguravali ojačanom užadi i odgovarajućom zaštitom, a sitni su se fragmenti prikupljali u posebnim košarama. Sav je materijal također odvezen na lokaciju u Vrbani, ali se transport obavljao obilazno i bio znatno duži. Svi su radovi završeni do srpnja 2007.

U međuvremenu su ručno otkopani temelji radi utvrđivanja stupnja oštećenja i načina sanacije. Potvrđena je pretpostavka da su ispod temeljnih traka gusto poredani hrastovi piloti dugi 50 cm, a u temeljnim su zidovima pronađene i hrastove grede (*hatule*). Sva je drvena građa u temeljnom dijelu sačuvana i posebno zaštićena.

Minaret se počeo graditi 2008. godine. Pronađen i restaurirani kamen dovezen je iz Vrbanje i ugrađen na predviđeno mjesto, a tamo gdje je nedostajao ugrađen je kamen iz kamenoloma u Sitarima jer je riječ o istoj vrsti kamena. Zidanje je obavljeno vapnenim mortom s horizontalnim klamfama u olovu i vertikalnim sidrima za *šerife*. U isto je vrijeme započela i obnova džamije uređivanjem podloge, a potom



Početak obnove džamije



Zidanje kamenih zidova



Zidanje kamenih lukova trijema

postavljenjem i određivanjem baza stupova te ugradnjom kamenih blokova. Tijekom zime, kada se radovi prekidaju, isklesani su nedostajući kameni dijelovi i spojeni odnosno plombirani s pronađenim ostacima. Dio je kamenoklesarskih radova obavljen u radionicama *Kara-drva* u Fojnici. U međuvremenu je započela obnova Ferhad-pašino turbeta, klesanje glavnog kamenog nadvratnika s natpisom (*tariha*), izrada *šedrvana* i obnova ograde, a održan je i stručni skup posvećen unutrašnjem uređenju. Nema podataka o gradnji ostalih turbeta, kao ni o obnovi obližnje sahat-kule koja je također najavljena.

Čini se da sljedeće godine za dvadesetu obljetnicu rušenja Ferhadija ipak neće biti potpuno obnovljena, posebno što predstoje radovi unutrašnjeg uređenja

Iako su informacije oskudne, čini se da je konstrukcijski dio gradnje džamije završen iako se nešto veća pozornost poklanjala ojačanju konstrukcije zbog seizmičkih razloga. Sada se uglavnom obavljaju radovi u unutrašnjosti koji su redovito i najskuplji. Čini se, iako se o tome ne govori, da su upravo financije glavni problem sadašnje obnove jer je potrošen prikupljeni novac, a ovako se složene građevine, kod kojih se nastoji zadr-



Sahat-kula i Ferhadija – koliko će još trebati da se ponovno vidi ovakva slika?

žati sve što je izvorno, ne mogu graditi samo iz donacija koje su ionako oskudne u kriznim vremenima.

Završne napomene

U Banjoj Luci se već dugo vremena i s mnogo problema obnavlja džamija Ferhadija, neosporno jedna od najzanimljivijih i najljepših koje su u Bosni i Hercegovini izgrađene tijekom Otomanskog Carstva. Srušena je 1993. kao prva od 16 banjalučkih džamija koje su potom sve srušene kao i mnoge druge u toj nama susjednoj zemlji. Čini se da dva-

deseta obljetnica rušenja neće biti obilježena njezinim potpunim završetkom, posebno zato što predstoje najskuplji radovi njezina unutrašnjeg uređenja.

Inače Islamska zajednica Bosne i Hercegovine tužila je Republiku Srpsku za naknadu štete za rušenje 16 banjalučkih džamija. Iako se zahtijevala odšteta od 64,7 milijuna konvertibilnih maraka (nešto više od 32 milijuna eura) čini se da je ta svota zbog kamata u međuvremenu udvostručena. Spor je dobiven na prvoj instanci, na općinskom sudu u Banjoj Luci, ali su više instance, nedavno i Vrhovni sud Republike Srpske, pomalo cinično zbog zastare poništile presudu. Na redu je Ustavni sud Bosne i Hercegovine, a sasvim je sigurno da će u slučaju potrebe spor završiti pred Europskim sudom za ljudska prava u Strasbourgu. Islamska zajednica uporno ustaje da su rušenja obavljena tijekom policijskog sata u vrijeme dok je bilo ograničeno kretanje, a namjeru dokazuju i planom iz 1994. kada je novi urbanistički plan predviđao ulicu preko mjesta gdje se nalazila srušena džamija.

Pravna će se borba nastaviti oko dokazivanja rušenja džamija kao ratnog zločina koji inače nikad ne zastarijeva iako formalno u Banja Luci nije bilo ratnih djelovanja. Valja reći da se polovica zahtijevane svote odnosi upravo na Ferhadiju čiju bi obnovu dobivanje spora znatno ubrzalo.

Izvori podataka i slika: <http://www.ferhadija.ba> i drugi internetski portali

RENOVATION OF FERHADIJA MOSQUE IN BANJA LUKA

Ferhadija Mosque in Banja Luka was razed to the ground by mortar fire on 7 May 1993. This was followed by destruction of all of the remaining 16 Islamic sacred buildings in this town. It is believed that Ferhadija was built according to plans made by the famous Turkish builder Mimar Sinan Kodža, or by one of his associates. This mosque was built in the 16th century – along with many other structures – by Ferhat-paša Sokolović, founder of the modern Banja Luka, from ransom obtained for a nobleman captured on Croatian battlefields, where he himself had been participating in battles quite successfully for a long time. After destruction, the remains of the mosque and surrounding facilities were carried away and thrown to a waste disposal site, and the terrain was completely levelled. Plans were even made to route a new road right across the site.

However, thanks to persistence of the Islamic community, and also with the help of international community, the decision was made to renovate this mosque, the most famous of all the mosques located in Banja Luka. Although there were some problems with the start of the works, the renewal work is now carried out in a highly professional way, although the works are progressing rather slowly as the project is financed through voluntary contributions. Many remains of the destroyed mosque were discovered during preparations for the renewal work, and even the stone having the same structure as the stone the mosque was built with has been found. The renewal design documentation, made after the big earthquake hit Banja Luka in 1969, was used in the preparation of the design documents for this mosque.